

機械選択情報

Machinery Sale Information



CMC CO., LTD

<TEL・FAX> (81) 277-46-9165 / (81) 277-46-9166

<E-Mail> cmcmac@cmcmachinery.co.jp

Date:2023.Jul.12



Listing No.23252-1

SEIBU HI-TECH	CNC Lathe Machine < MiT / With Tail >	FNC-3612MiT FANUC-0i-TD	2013 / Nov < #T-203 >
---------------	--	----------------------------	--------------------------

■ MAIN SPECIFICATIONS ■

<ul style="list-style-type: none"> ❑ NC正面旋盤 ❑ ベッド上の振り:Φ890 ❑ 切落し上の振り:Φ1250 ❑ センター間の距離:1650 ❑ 主軸回転数:350rpm ❑ 主軸貫通穴径:Φ75 ❑ チャックの径:Φ1000 ❑ ベッド長:3600 ❑ 心押台:有 ❑ 機械重量:7,100kg 	<ul style="list-style-type: none"> ❑ CNC Face Lathe Machine ❑ Swing on Bed Dia: Φ 890 ❑ Swing Cutting off : Φ1250 ❑ Distance Between Center: 1650 ❑ Main Spindle Speed: 350rpm ❑ Spindle Through Hole Dia: Φ75 ❑ Chuck Dia: Φ1000 ❑ Bed Length : 3600 ❑ With Tail ❑ Machine Weight: 7,100kg
--	---

※注記

<< 機械仕様等については現物優先となります >>
 << Regarding machine specifications, etc., priority will given to the actual product >>



12 FNC-12MiTシリーズ NC正面旋盤

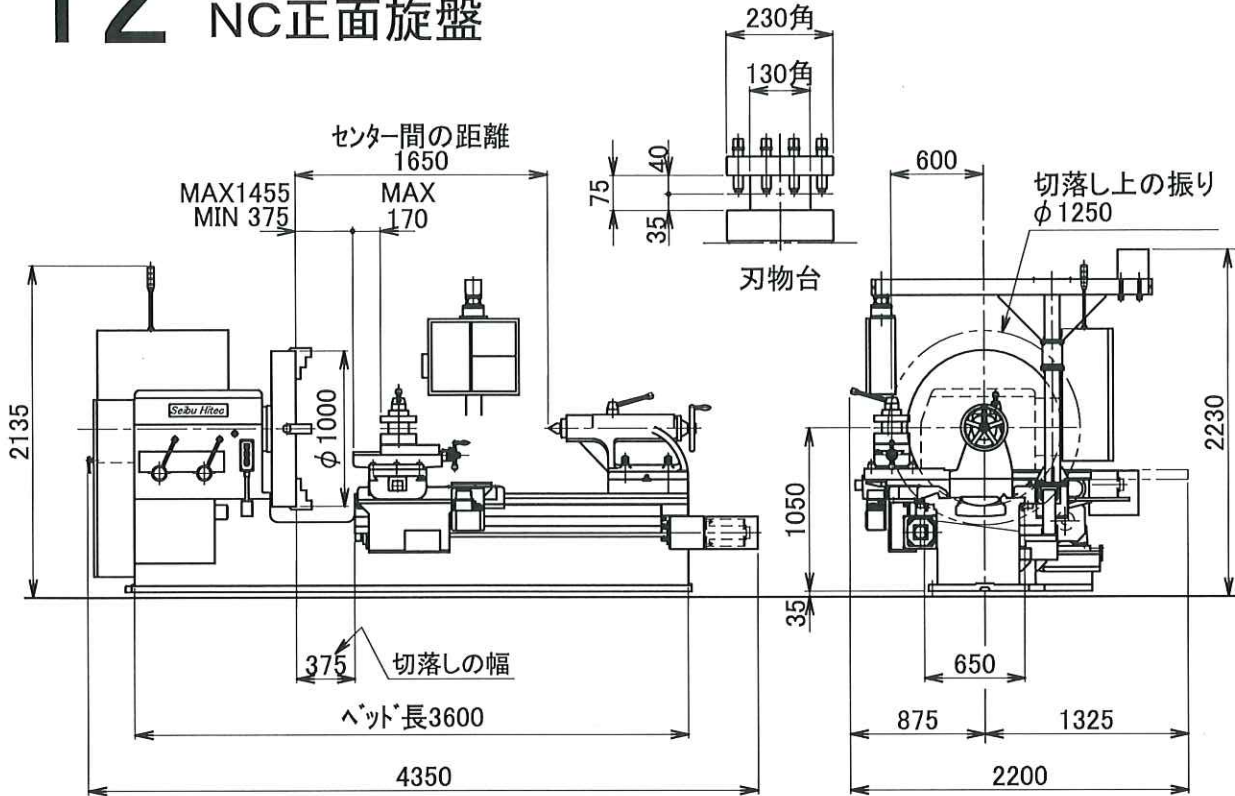

FNC-3612MiT型

▼標準仕様

項目	型式	単位	FNC-2712	FNC-3112	FNC-3612	FNC-4312	FNC-4812	FNC-5812
ベッド上の振り		mm	890					
切落し上の振り		mm	1,250					
サドル上の振り		mm	530					
切落しの幅		mm	チャック面より375					
センター間の距離(注)		mm	750	1,150	1,650	2,350	2,850	3,850
ベッド上面の幅		mm	650					
主軸回転数		r.p.m.	0~350 4群・無段					
主軸前部軸受部の直径		mm	200 (メタル)					
主軸貫通穴の直径		mm	75					
チャックの直径		mm	φ1,000					
刃物台			230角 4角手動割出(カービック式)					
心押台			有 (首長タイプ)					
電動機		kW	18.5/15 ACスピンドルモータ					
X軸サーボモータ		kW	2.5					2.5
Z軸サーボモータ		kW	2.5					3
X・Z軸早送り速度		mm/min	5,000					3,000
ベッド長		mm	2,700	3,100	3,600	4,300	4,800	5,800
所要床面積		mm	2,200x3,450	2,200x3,850	2,200x4,350	2,200x5,050	2,200x5,550	2,200x6,620
重量		kg	6,400	6,700	7,100	7,750	8,200	9,100
標準付属品			操作分解工具1式 基礎ホルト・ライナー1式					

(注) 固定センタMT6使用時の寸法