

1. 2. 3 PSG-64EN の仕様

項 目				
容 量	テーブル作業面の大きさ(長さ×幅)		650×400	
	テーブルの移動量(手動:左右×前後)		750×440 mm	
	テーブル上面から トイシ下面までの距離	50HZ用355mmトイシの場合	22.5~322.5mm	
		60HZ用305mmトイシの場合	47.5~347.5mm	
	取付ける標準チャックの寸法		600×400×85 mm	
工作物許容質量(チャックを含む)		420 kg		
テーブル	T溝の幅×数		17×3	
	左右送りの速度(平均)		0.3~25 mm	
	左右ハンドル1回転の送り量		47 mm	
	前後手動送り	ハンドル1回転送り量	5.0 mm	
		ダイヤル1目盛送り量	0.02 mm	
	前後自動送り	間欠送り	0.5~20 mm	
		連続送り	0.1~1.0m/min	
	自動切込送り量(トラバース&プランジ)		0.002~0.03mm	
	トイシ頭	手動切込送り	ハンドル1回転送り量	0.5 mm
			ダイヤル1目盛送り量	0.002 mm
スパークアウト回数		0~5 @		
トイシ	上下速進速度(50HZ/60HZ)		400/480mm/min	
	外径(50/60HZ)×幅×内径		φ355/φ305×38×127mm	
	回転速度(50/60HZ)		1500/1800 min ⁻¹	
電動機	トイシ軸用		3.7kW 4P	
	油圧ポンプ用		1.5kW 4P	
	上下速進用		0.4kW 4P	
電 源	所要電源		3相200V 50/60HZ または220V 60HZ	
	所要電力(特別付属のチャック、注水装置含む)		7.5 kVA	
床面積 重 量	所要床面積	間 口	2625 mm	
		奥 行	2184 mm	
		高 さ	1768 mm	
	機械質量		2300 kg	

1.5 外形図、加工範囲図 64EN

外形 図

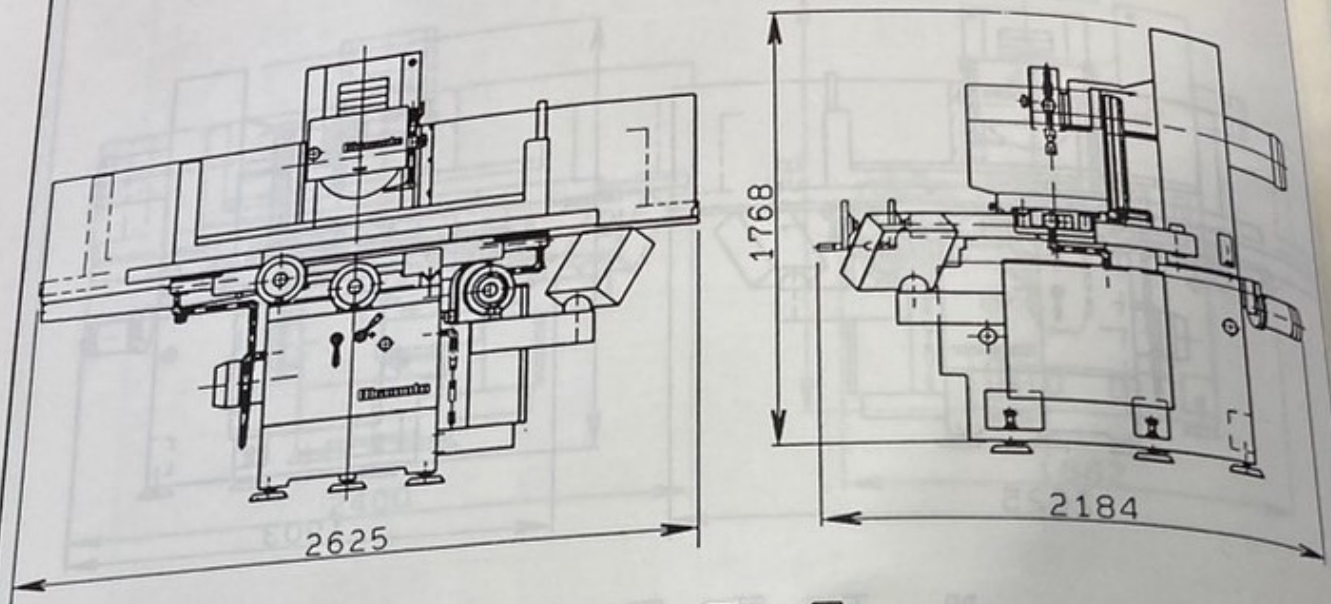

加工範囲 図

